



weitere Modellinfos



RENAULT MASTER KASTENWAGEN

Preisliste

Preise gültig ab 01.12.2023

Datenstand 27.02.2024



Kastenwagen Einzelkabine Frontantrieb

Preise

unverbindliche, nicht kartellierte
Richtpreise in €

	Bestellcode	maximale Nutzlast in kg	Nettopreis ab	CO ₂ -Emission in g/km	NoVA-Satz 2024 ^{*)}	Malus 2024 (ab 208 Gramm)	NoVA-Betrag	Bruttopreis ab
L2H2 (Radstand mittel, Hochdach Einzelbereifung), 10,8m³, Laderaum L x B x H = 3083 x 1765 x 1894 mm								
L2H2 3,3t blue dCi 110 EURO 6D	TFG1222 AM	1182	34 600,00	231	16%	1 840,00	7 026,00	48 546,00
L2H2 3,3t blue dCi 135 EURO 6E	TFG1222 SM	1182	35 000,00	235	17%	2 160,00	7 760,00	49 760,00
L2H2 3,5t blue dCi 110 EURO 6D	TFG1223 AM	1382	35 600,00	233	16%	2 000,00	6 046,00	48 766,00
L2H2 3,5t blue dCi 135 EURO 6E	TFG1223 SM	1382	36 000,00	237	17%	2 320,00	8 090,00	51 290,00
L2H2 3,5t ENERGY blue dCi 150 EURO 6E	TFG1223 TM	1377	36 500,00	231	16%	1 840,00	7 330,00	51 130,00
L2H2 3,5t blue dCi 180 EURO 6D	TFG1223 7M	1382	37 100,00	240	17%	2 560,00	7 147,00	51 667,00
L2H2 3,5t ENERGY blue dCi 180 QS EURO 6E	TFG1223 UA	1375	38 400,00	252	20%	3 520,00	10 850,00	56 930,00
L3H2 (Radstand lang, Hochdach, Einzelbereifung), 13,0m³, Laderaum L x B x H = 3733 x 1765 x 1894 mm								
L3H2 3,5t blue dCi 135 EURO 6E	TFG1323 SM	1293	37 100,00	239	18%	2 480,00	8 808,00	53 328,00
L3H2 3,5t ENERGY blue dCi 150 EURO 6E	TFG1323 TM	1288	37 600,00	234	17%	2 080,00	8 122,00	53 242,00
L3H3 3,5t blue dCi 180 EURO 6D	TFG1323 7M	1293	38 200,00	251	20%	3 440,00	10 730,00	56 570,00
L3H2 3,5t ENERGY blue dCi 180 QS EURO 6E	TFG1323 UA	1293	39 500,00	255	21%	3 760,00	11 705,00	59 105,00
L3H2 3,5t ENERGY blue dCi 145 EURO EUVle	TFG1323 CM	1290	37 100,00	336	37%	10 240,00	23 617,00	68 137,00
L3H2 3,5t ENERGY blue dCi 165 EURO EUVle	TFG1323 EM	1282	37 500,00	344	39%	10 880,00	25 155,00	70 155,00

Alles Wichtige in Kürze zum NoVA-Gesetz 2024 (gültig für Erstzulassungen ab 01.01.2024)

Berechnung Steuersatz: CO₂-Wert minus 155 Gramm geteilt durch 5 = Steuersatz in %

- Die Malus-Grenze beträgt 208 g/km (kombinierte CO₂ Emissionen lt. WLTP)
- Der Malus-Betrag beträgt € 80,- pro g/km über der Malus-Grenze
- Bonus für Benzin- und Dieselmotorisierungen: € 350,-

Die Summe der Steuerverminderung darf zu keiner Gutschrift an Steuer führen.

ACHTUNG UMBAUTEN:

Bei typisierungspflichtigen Auf- und Umbauten, durch die die Bezugsmassengrenze von 2840 kg überschritten wird, muss eine Version mit Abgasnorm EURO VIe gewählt werden. Bei EURO VIe Versionen mit einer Bezugsmasse unter 2380 kg wird das COC nur unvollständig ausgestellt. In diesem Fall muss ein Auf- oder Umbau erfolgen, der die Bezugsmasse auf über 2380 kg erhöht. Die Bezugsmasse ist definiert als die Leermasse mit 100% Betriebsstoffen und 90% Tankfüllung plus 100 kg (für den Fahrer und weitere 25 kg für mitgenommenes Zubehör).

Die R3500+ Versionen verfügen serienmäßig über: höhere max. Achslast hinten (2300 kg) und Anhängelast (3000 kg), 3,5 t höchstzul. Gesamtgewicht mit technischer Reserve bis 4,5 t
*) Netto-Nutzlast bei 75kg Fahrergewicht & 90% der Flüssigkeiten (Kraftstoff, Scheibenmittel, Motor und Getriebeöle, Frostschutz, Bremsflüssigkeit) ohne Optionen

Kastenwagen Einzelkabine Heckantrieb

Preise

unverbindliche, nicht kartellierte
Richtpreise in €

	Bestellcode	maximale Nutzlast in kg	Nettopreis ab	CO ² -Emission in g/km	NoVA-Satz 2024 ^{*)}	Malus 2024 (ab 208 Gramm)	NoVA-Betrag	Bruttopreis ab
L3H2 (Radstand mittel + langer Überhang, Hochdach, Einzelbereifung), 12,4m³, Laderaum L x B x H = 3733 x 1765 x 1798 mm								
L3H2 3,5t ENERGY blue dCi 165 EURO VIe	PFG 1L323 EM	1105	40 600,00	357	41%	11 920,00	28 216,00	76 936,00
L3H2 (Radstand mittel + langer Überhang, Hochdach, Zwillingsbereifung), 12,4m³, Laderaum L x B x H = 3733 x 1765 x 1798 mm								
L3H3 3,5t ZB ENERGY blue dCi 165 EURO VIe	PFG 1L324 EM	994	41 700,00	368	44%	12 800,00	30 798,00	80 838,00
L3H3 4,5t ZB ENERGY blue dCi 165 EURO VIe	PFG 1L325 EM	1994	42 100,00	368	0%	12 800,00	12 800,00	50 520,00
L4H2 (Radstand lang + langer Überhang, Hochdach, Einzelbereifung), 14,9m³, Laderaum L x B x H = 4383 x 1765 x 1798 mm								
L4H2 3,5t ENERGY blue dCi 165 EURO VIe	PFG 1L423 EM	1021	41 700,00	357	41%	11 920,00	28 667,00	78 707,00
L4H2 (Radstand lang + langer Überhang, Hochdach, Zwillingsbereifung), 14,9m³, Laderaum L x B x H = 4383 x 1765 x 1798 mm								
L4H2 3,5t ZB ENERGY blue dCi 165 EURO VIe	PFG 1L424 EM	952	42 800,00	368	44%	12 800,00	31 282,00	82 642,00
L4H2 4,5t ZB ENERGY blue dCi 165 EURO VIe	PFG 1L425 EM	1952	43 200,00	368	0%	12 800,00	12 800,00	51 840,00

Kastenwagen Doppelkabine Frontantrieb

Preise

unverbindliche, nicht kartellierte
Richtpreise in €

	Bestellcode	maximale Nutzlast in kg	Nettopreis ab	CO ² -Emission in g/km	NoVA-Satz 2024 ^{*)}	Malus 2024 (ab 208 Gramm)	NoVA-Betrag	Bruttopreis ab
L2H2 (Radstand mittel, Hochdach, Einzelbereifung), 6,9 m³, Laderaum L x B x H = 2175 x 1765 x 1894 mm								
Doppelkabine L2H2 3,5t blue dCi 110 EURO 6D	TCA 1 223 AM	1234	37 100,00	235	17%	2 160,00	8 117,00	52 637,00
Doppelkabine L2H2 3,5t blue dCi 135 EURO 6E	TCA 1 223 SM	1236	38 500,00	241	18%	2 640,00	9 220,00	55 420,00
Doppelkabine L2H2 3,5t dCi 150 EURO 6E	TCA 1 223 TM	1231	39 000,00	235	17%	2 160,00	8 440,00	55 240,00
Doppelkabine L2H2 3,5t blue dCi 180 EURO 6D	TCA 1 223 7M	1231	39 600,00	244	19%	2 880,00	10 054,00	57 574,00
Doppelkabine L2H2 3,5t blue dCi 180 QS EURO 6E	TCA 1 223 UA	1224	40 900,00	256	21%	3 840,00	12 079,00	61 159,00
L3H2 (Radstand lang, Hochdach, Einzelbereifung), 9,0 m³, Laderaum L x B x H = 2825 x 1765 x 1894 mm								
Doppelkabine L3H2 3,5t blue dCi 135 EURO 6E	TCA 1 323 SM	1143	39 600,00	244	19%	2 880,00	10 054,00	57 574,00
Doppelkabine L3H2 3,5t dCi 150 EURO 6E	TCA 1 323 TM	1141	40 100,00	238	18%	2 400,00	9 268,00	57 388,00
Doppelkabine L3H2 3,5t blue dCi 180 EURO 6D	TCA 1 323 7M	1138	40 700,00	247	19%	3 120,00	10 503,00	59 343,00
Doppelkabine L3H2 3,5t dCi 180 QS EURO 6E	TCA 1 323 UA	1132	42 000,00	260	22%	4 160,00	13 050,00	63 450,00

ACHTUNG UMBAUTEN:

Bei typisierungspflichtigen Auf- und Umbauten, durch die die Bezugsmassengrenze von 2840 kg überschritten wird, muss eine Version mit Abgasnorm EURO VI gewählt werden. Bei EURO VI Versionen mit einer Bezugsmasse unter 2380 kg wird das COC nur unvollständig ausgestellt. In diesem Fall muss ein Auf- oder Umbau erfolgen, der die Bezugsmasse auf über 2380 kg erhöht. Die Bezugsmasse ist definiert als die Leermasse mit 100% Betriebsstoffen und 90% Tankfüllung plus 100 kg (für den Fahrer und weitere 25 kg für mitgenommenes Zubehör).

Die R3500+ Versionen verfügen serienmäßig über: höhere max. Achslast hinten (2300 kg) und Anhängelast (3000 kg), 3,5 t höchstzul. Gesamtgewicht mit technischer Reserve bis 4,5 t
*) Netto-Nutzlast bei 75kg Fahrergewicht & 90% der Flüssigkeiten (Kraftstoff, Scheibenmittel, Motor und Getriebeöle, Frostschutz, Bremsflüssigkeit) ohne Optionen

Ausstattung

Kastenwagen

- 4 Jahre Garantie*

AUDIO, NAVI & KOMMUNIKATION

- DAB Radio R&GO, USB und Bluetooth

AUSSENAUSSTATTUNG

- 16" Stahlfelgen
- Außenspiegel elektrisch verstellbar und beheizbar mit Weitwinkel-Doppelsichtfeld und integriertem Seitenblinker
- Radzierblende Maxi (Mini auf Zwillingsbereifung)
- Reifenreparatur-Kit (Reserverad serienmäßig bei Doppelbereifung)
- Stoßfänger Schwarz
- Trittbrett hinten (nur auf Heckantrieb)
- Vollwertiges Reserverad (bei Zwillingsbereifung)

FAHREN & TECHNIK

- Automatische Notbremsung (AEB)(bei 4,5 t)
- Bordcomputer
- Eco-Mode
- Elektronischer Fahrtenschreiber (4,5 t)
- Elektronisches Stabilitätsprogramm (ESC) mit Extended Grip, Berganfahrhilfe, Anhänger Stabilisator, Seitenwind-Assistenzsystem + Antriebsschlupfregelung (ASR)
- Gesetzlicher Geschwindigkeitsbegrenzer 90 km/h (4,5 t)
- Multiplex-Adaptergehäuse (4,5 t)
- Shift-Indicator (Schaltpunktanzeige)
- Spurhaltewarner (bei Quickshift und 4,5t)

FARBEN & POLSTERUNGEN

- Sitzbezug Carbone dunkel Kaleido
- Harmonie schwarz

SITZE & KOMFORT

- 12-Volt-Steckdose im Armaturenbrett
- 3-Knopf-Schlüssel
- Ablagefächer im Armaturenbrett und in den Türen
- Beifahrer- Doppelsitzbank mit umklappbarer Rückenlehne,

schwenkbarer Ablage

- Elektrische Fensterheber vorne
- Handschuhfach verschließbar
- Heizung, Umluftschalter
- Höhenverstellbares 3-Speichen-Lenkrad
- Kleiderhaken an der Trennwand
- Kopfstützen höhenverstellbar (Fahrer und seitlich)
- Pollen-Filter
- Sonnenblenden mit Lasche auf Fahrer- und Beifahrerseite
- Zentralverriegelung der Türen mit Fernbedienung

LICHT & SICHT

- Einparkhilfe hinten (bei Quickshift)
- Höhenverstellbare Scheinwerfer
- LED Tagfahrlicht (C-Shape)
- Lesespot an der Decke
- Positionsleuchten seitlich (nur auf L3/L4)
- Regen- und Lichteinschaltensor
- Toter-Winkel-Warner (bei Quickshift)

SICHERHEIT

- 3-Punkt-Sicherheitsgurte mit Gurtkraftbegrenzer und Gurtstraffer
- Anti-Blockier-Bremssystem (ABS) mit Not- bremsassistent und Bremskraftverteilung
- Automatische Verriegelung der Türen beim Fahren
- Fahrerairbag

TÜREN, FENSTER UND LADERAUM

- Befestigungsösen: 14 Stk. bei L1, 16 bei L2, 18 bei L3 und 20 bei L4
- Hecktüren 180° verblecht
- Kunststoff Verkleidung des Laderaums, halbhoch
- Kunststoffboden in Fahrerkabine
- Laderaumbeleuchtung
- Schiebetür rechts verblecht
- Seitenwand links verblecht
- Trennwand, verblecht mit Fenster und Innenrückspiegel

Doppelkabine (zusätzlich/unterschiedlich zu Kastenwagen Einzelkabine)

SITZE & KOMFORT

- 7 Sitzplätze (3 vorne, 4 hinten, mit Kopfstützen)

TÜREN, FENSTER UND LADERAUM

- Beheizbare Heckscheibe

- Heckflügeltüren 180° Öffnungswinkel, verglast
- Schiebetür rechts verglast
- Seitenwand links verglast
- Trennwand in der 2. Sitzreihe mit Fenster

	Gewicht in kg*	Bestellcode	KASTEN- WAGEN	DOPPEL- KABINE	Nettopreis ab	Preise inkl. 14%NoVA und 20% MwSt
AUDIO, NAVI & KOMMUNIKATION						
DAB-Radio-Navigationssystem R-LINK Evolution mit Android Auto Konnektivität: 7" Touchscreen, CD-Player, Bluetooth® Freisprecheinrichtung, Multimedia-Bedieneinheit, Internetanbindung, integrierter TomTom® LIVE Navigation (LIVE Services, 36 Monate kostenlos), Sprachsteuerung R-Voice, USB-, SD- und AUX-Eingang mit Europakarte (inkl. 36 Monate kostenloses Update)	2	PKRL06	○	○	600,00	804,00
DAB-Radiovorbereitung für 1-DIN-Radio/Navit (inkl. Lautsprecher, Verkabelung, DAB-Antenne) (nicht mit REACTI!)	-0,5	HPSRAD	○	○	-200,00	-268,00
AUSSENAUSSTATTUNG						
Anhängekupplung komplett (2.500 kg [100kg Stützlast]; 3.000 kg [120kg Stützlast] für Versionen mit Zwillingbereifung) (ACHTUNG: bei mehr als 3,5t Gesamtzuggewicht ist bei gewerblicher Nutzung ein digitaler Fahrtenschreiber gesetzlich vorgeschrieben)	25	ATREM ATREM3 i.v. mit 4x4 Umbau	○	○	400,00	536,00
Anhängelasterhöhung auf 3,5 t [140kg Stützlast] (nur für Versionen 3500+ ZB Heckantrieb)*	0	CHG35H	○	○	200,00	268,00
Außenspiegel mit verlängertem Arm	1	RGRAND	○	○	65,00	87,10
Dachgalerie Aluminium, Traglast 200kg, mit Trittleiste (nicht für H3-Versionen)	nV	GALER2	○	-	1250,00	1675,00
Dachgalerie Aluminium, Traglast 200kg (nicht für H3-Versionen)	nV	GALERI	○	-	1050,00	1407,00
Dachträger Aluminium (4 Stk. mit je 50 kg Traglast, nicht für H3-Versionen)	nV	BARTOI	○	-	550,00	737,00
Heckleiter Stahl (nicht mit Heckflügeltüren 270 Grad, nicht bei H3-Versionen)	nV	ECHLPT	○	-	270,00	361,80
Komfort-Aufstiegstreppe zum Ausziehen mit 4 Stufen (nur für Kofferaufbau)	45	MPDAR	-	-	550,00	737,00
Trittstufe rutschfest in Stoßfänger hinten (Serienmäßig bei Heckantrieb)	10,5	MPDAR	○	○	100,00	134,00
Spezial-Lackierung	0	FARBCODE	○	○	600,00	804,00
Métallisé-Lackierung	0	FARBCODE	○	○	600,00	804,00
Pack Chrome: Chromeapplikationen Interieur & Exterieur	0	PRCHR3	○	○	150,00	201,00
Ganzjahresbereifung (nicht für Kostenwagen F4500, nicht mit Leichtmetallfelgen oder Heckantrieb)	0	PNEUTT	○	○	200,00	268,00
Reserverad (Entfall des Reifenreparaturen-Kit bzw. serienmäßig bei Heckantrieb und Doppelbereifung-Versionen)	25,6	RSEC01	○	○	100,00	134,00
Leichtmetallfelgen 16 Zoll (nicht für Heckantrieb, nicht mit Ganzjahresbereifung)	-1,8	ALU16	○	○	600,00	804,00
Schmutzfänger, vorne und hinten	1,5	SCHMUT	○	○	70,00	93,80
FAHREN & TECHNIK						
4Austria-Paket: Nebelscheinwerfer, Wideview-Mirror und Tempomat mit Geschwindigkeitsbegrenzer (nicht mit PARKHI oder RDAR05)	1	PKSF09	○	○	450,00	603,00
Tempomat mit Geschwindigkeitsbegrenzer	0	GEREG1	○	○	250,00	335,00
Differentialsperre mit bis zu 100% Traktionsverteilung, vollautomatisch, mechanisch und wartungsfrei (nur für Heckantrieb)	0,0	BLARR	○	○	600,00	804,00
Digitaler Tachograph (Eichung gesetzlich vorgeschrieben alle 2 Jahre, gegen Mehrpreis bei autorisierten Werkstätten) (Serie bei 4,5-t-Versionen)	1,4	CTL2	○	○	500,00	670,00
Fahrsicherheitspaket 1: Toter-Winkel-Warner, Aktives Notbrems-Assistenzsystem, Spurhaltewarner und Regen & Lichteinschaltensensor mit Fernlichtassistent (nur mit RDPROX oder PARKHI, nicht mit City Paketen)	0,0	PKCH04	○	○	550,00	737,00
Getriebenebenantrieb inkl. automatischer Leerlaufdrehzahlhebung, aktivierbar über Knopf im Armaturenbrett (nur für Heckantrieb, bei ENERGY-Versionen Entfall der ECO-Mode Taste)	2,0	PRISM (SECODR)	○	○	600,00	804,00
konfigurierbare Elektroschnittstelle für Aufbauten (Anbindung an CAN-Bus, notwendig bei Nachrüstung eines digitalen Fahrtenschreibers)	0,0	BOIADP	○	○	100,00	134,00
Motornebenantrieb (nur mit Klimaanlage oder Klimaautomatik, nur mit KABEL, nicht mit Quickshift)	0,2	PFMOT	○	○	175,00	234,50
Schnittstelle für Motorinformationen	0,0	KABEL	○	○	50,00	67,00
Treibstofftank 100 Liter (Serie bei L3H3 Heckantrieb 3,5t und bei L3H2 Heckantrieb Einfachbereifung)	17,7	RES100	○	○	125,00	167,50
Vorbereitung für Umbau PREM04	0,0	PREM04	○	○	-	-
"Zuschaltbarer 4x4 Antrieb - Zuschaltbares Reduktionsgetriebe (Untersetzung): Reduktionsgetriebe (1:1,42) - Höhere Bodenfreiheit: Erhöhung vorne: 65 mm, Erhöhung hinten: 58 mm (Einfachbereifung), 45 mm (Zwillingbereifung) - Aluminium Unterfahrschutz - Differentialsperre (nicht mit REACTI, nicht mit RES100)"	195,0	AD4X4 BLARR	○	-	20 280,00	27 175,20

1) Angaben circa, versionsabhängig und ohne Gewähr, rechtlich nicht bindend, nur zu Vergleichszwecken!

2) Die Bruttopreise sind beispielhaft mit einer NoVA von 12% gerechnet und beziehen sich nicht auf eine spezielle Version oder Motorisierung. Die Bruttopreise können je nach Version und Motorisierung variieren.

3) Achtung: Fahrzeug verliert Vorsteuerabzugsfähigkeit, außer DOKA

● Serie / O Option / - nicht Verfügbar

	Gewicht in kg*	Bestellcode	KASTEN- WAGEN	DOPPEL- KABINE	Nettopreis ab	Preise inkl. 14%NoVA und 20% MwSt
SITZE & KOMFORT						
Mobiles Büro: hochklappbarer Sitzfläche, Stauraum u. der Sitzbank, Easy Life Schubfach & Ausziehtisch, Chromapplikationen Interieur, Ablage im Armaturenbrett (nicht mit Frontairbag Beifahrer oder Seitenairbags)	12	PKACIA	○	○	450,00	603,00
Easy Life Schubfach	1,0	BTAGA3	○	○	150,00	201,00
3. Schlüssel	0,0	CLESUP	○	○	100,00	134,00
Armstütze Fahrer	0,5	ACCAV1	○	○	50,00	67,00
Beifahrersitzbank zusätzlich mit hochklappbarer Sitzfläche + Stauraum unter der Sitzbank	1,0	BQBUR4	○	○	150,00	201,00
Einzelbeifahrersitz, 3-fach verstellbar (Länge, Höhe und Neigung der Rückenlehne) mit Armlehne (nicht für DOKA oder ABLAV)	-3,2	PARMA1	○	○	80,00	107,20
Einzelbeifahrersitz, 3-fach verstellbar mit Armlehne sowie Lordosenunterstützung (nicht für DOKA LI)	-2,8	PARLOM	○	○	125,00	167,50
Fahrersitz mit Lordosenunterstützung (nicht mit SIMI03, nur mit ACCAV1)	0,2	COLOMB	○	○	90,00	120,60
Schwingsitz für Fahrer, pneumatische Lordosenstütze, Sitzfläche neigungsverstellbar (nicht mit Seitenairbag, COLOMB oder SIMI03, bei DOKA nur mit Beifahrereinzelsitz)	23,4	COREHA	○	○	800,00	1 072,00
Geschlossenes Ablagefach auf dem Armaturenbrett	0,5	RGPDBI	○	○	30,00	40,20
Handsfree-System (schlüsselloses Ent- und Verriegeln der Türen) (Entfall der selektiven Türverriegelung)	0,3	SOP02A	○	○	250,00	335,00
Klimaautomatik	16,3	PCU90	○	○	1 400,00	1 876,00
Klimaanlage manuell	15,9	PKCC04	○	○	1 100,00	1 474,00
Stoffpolsterung 'Kompo' (nur mit BQBUR4, PARLOM, PARMA1 oder PKACIA)	0,0	DRAP07	○	○	150,00	201,00
Kunstleder Polsterung (nicht mit Beifahrerdoppelsitzbank - BQFIXE, COREHA, BQBUR4, nur mit ACCAV1)	0,0	SIMI03	○	-	120,00	160,80
Raucherpaket (mobiler Aschenbecher und Zigarettenanzünder)	0,0	RAUCHP	○	○	15,00	20,10
Sitzheizung Fahrer (nicht mit Kunstlederpolsterung, nur mit ACCAV1)	0,3	SGACHC	○	○	150,00	201,00
Sitzheizung Fahrer- und Beifahrer (nur mit Einzelbeifahrersitz und ACCAV1, nicht mit Kunstlederpolsterung, nicht für DOKA)	0,6	BEHSIT	○	-	200,00	268,00
Zuheizer (nicht für Heckantrieb)	9,0	ZHEIZ	○	○	200,00	268,00
Ablagenetze seitlich und oberhalb der 2. Sitzreihe für DOKA	0,0	RAGAC1	-	○	50,00	67,00
LICHT & SICHT						
City Paket 1: Tempomat, Einparkhilfe hinten & Wideview mirror (nicht bei Kofferaufbau Heckantrieb)	0	PKCNF0	○	○	540,00	723,60
City Paket 2: Tempomat, Einparkhilfe hinten und vorne und Wideview mirror (nicht bei 4,5t, nicht mit AEBS und Kofferaufbau)	0,0	PKCNF1	○	○	670,00	897,80
City Paket 3: Tempomat, Einparkhilfe hinten + vorne, Rückfahrkamera (mit Display im Innenspiegel / bei Navi im Navi-Monitor), Wideview mirror und Toter-Winkel-Warner (nicht 4,5 t, nicht mit AEBS und Kofferaufbau)	0,0	PKCNF4	○	○	1 170,00	1 567,80
Einparkhilfe hinten (akustisch) (nicht bei Kofferaufbau, Serie bei Quickshift)	0,0	PARKHI	○	○	250,00	335,00
Einparkhilfe hinten (akustisch) + Rückfahrkamera mit Display im Innenspiegel / bei R-Link im R-Link-Monitor (nicht bei Kofferaufbau)	0,0	RDAR03	○	○	500,00	670,00
Einparkhilfe hinten und vorne (nicht bei 4,5 t und Kofferaufbau)	0,0	RDAR05	○	○	400,00	536,00
Einparkhilfe hinten und vorne mit Rückfahrkamera mit Display im Innenspiegel / bei R-Link im R-Link-Monitor (nicht bei 4,5 t und Kofferaufbau)	0,0	RDAR06	○	○	650,00	871,00
Rückfahrkamera mit Display im Innenspiegel / bei Navi im Navi-Monitor (nicht für 4,5 t, Quickshift und Kofferaufbau)	0,0	RDAR04	○	○	250,00	335,00
Rücksicht-Assistenzsystem (nicht bei Kofferaufbau)	0,0	RVICM	○	○	800,00	1 072,00
Nebelscheinwerfer (nicht mit City Paketen)	1,0	PROJAB	○	○	160,00	214,40
Regen & Lichteinschaltensensor mit Fernlichtassistent (nur mit DLIGM1)	0,0	ALEAHL	○	○	100,00	134,00
"Wideview Mirror" in der Sonnenblende Beifahrerseite	0,0	RTVI02	○	○	70,00	93,80
SICHERHEIT						
Airbag: Frontairbag für Beifahrer (nicht mit PKACIA)	1,7	AIRBA2	○	○	200,00	268,00
Airbag: Seitenairbag für Fahrer (nur mit ACCAV1 und COLOMB, nicht mit COREHA)	0,9	ABLAV1	○	○	100,00	134,00
Airbag: Seitenairbags für Fahrer und Beifahrer (nur mit AIRBA2, ACCAV1, COLOMB und PARLOM)	1,8	AIRBAS	○	-	200,00	268,00
Beifahrerairbag und Window- und Seitenairbags für Fahrer und Beifahrer (nicht mit PKACIA, nur mit COLOMB und ACCAV1)	2,0	PKCF01	○	○	280,00	375,20
Doppelzentralverriegelung (verhindert das Öffnen der Türen von Innen)	0,0	SUPCPE	○	○	200,00	268,00
Aktives Notbrems-Assistenzsystem (AEBS) (Serie bei 4,5T, nicht mit RDAR05, RDAR06, PKCNF1 oder PKCNF4)	0,0	AEBS01	○	○	200,00	268,00
Toter- Winkel- Warner (nicht für Kofferaufbau, nur mit PARKHI oder RDAR03/05/06, Serie bei Quickshift)	0,0	DANGMO	○	○	150,00	201,00
Alarmanlage (perimetrisch & volumetrisch)	0,0	ALAR03	○	○	400,00	536,00
Spurhaltewarner (Serie bei Quickshift)	0	DLIGM1	○	○	300,00	402,00
Reifendruckkontrollsystem (indirekt)	0,0	DRUCKM	○	○	120,00	160,80

1) Angaben circa, versionsabhängig und ohne Gewähr, rechtlich nicht bindend, nur zu Vergleichszwecken!

2) Die Bruttopreise sind beispielhaft mit einer NoVA von 12% gerechnet und beziehen sich nicht auf eine spezielle Version oder Motorisierung. Die Bruttopreise können je nach Version und Motorisierung variieren.

3) Achtung: Fahrzeug verliert Vorsteuerabzugsfähigkeit, außer DOKA

● Serie / ○ Option / - nicht Verfügbar /

	Gewicht in kg*	Bestellcode	KASTEN- WAGEN	DOPPEL- KABINE	Nettopreis ab	Preise inkl. 14%NoVA und 20% MwSt
TÜREN, FENSTER UND LADERAUM						
Heckflügeltüren mit Öffnungswinkel 180°, verglast, inkl. Heckscheibenheizung (nicht bei DOKA Zwillingsbereifung)	4,5	PK85G4	○	●	100,00	134,00
Heckflügeltüren mit Öffnungswinkel 180°, verblecht	0	PARP18	●	○	-	-
Heckflügeltüren mit Öffnungswinkel 270°, verblecht, mit magnetischem Türstopper (nicht für L1-Versionen)	0,5	PARP27	○	○	300,00	402,00
Heckflügeltüren mit Öffnungswinkel 270°, verglast, mit magnetischem Türstopper inkl. Heckscheibenheizung (nicht für L1-Versionen. nicht bei DOKA Zwillingsbereifung)	5	siehe rechts	PK85G7	PARV27	400,00	536,00
Holzboden im Laderaum (nicht bei Kastenwagen Doppelkabine Heckantrieb L3H2 PLUS)	L2: 37,5 L3: 46,2 L4: 49,8	PLCBOR	○	○	400,00	536,00
Holzverkleidung der Laderaumseiten (5mm, Radkästen 12mm), gesamte Höhe inkl. Holzboden (nicht bei Kastenwagen Doppelkabine Heckantrieb L3H2 R3500+)	L2: 56,6 L3: 67,3 L4: 72,3	PKSTIL	○	○	1 000,00	1340,00
Schiebetür rechts mit Schiebefenster (Achtung: Fahrzeug verliert Vorsteuerabzugsfähigkeit, außer DOKA)	4	PLDCVO	○	○	200,00	268,00
Schiebefenster auf Höhe der 2. Sitzreihe, links und rechts (3)	10	PLDCVO PNLGVO	○	○	400,00	536,00
2. seitliche Schiebetüre links, verblecht	31	PLGCT	○	-	400,00	536,00
2. seitliche Schiebetüre links mit fixem Fenster links und rechts (bedingt Entfall des Dachhimmels über der 2. Sitzreihe, bei DOKA nur mit Beifahrereinzelsitz) (3)	31	PLDCVF PLGCVF	○	-	500,00	670,00
2.Schiebetür links mit Schiebefenster (3)	30	LITUE	○	-	600,00	804,00
2. seitliche Schiebetüre links mit Schiebefenster links und rechts (3)	41	LITUE PLDCVO	○	-	800,00	1072,00
Schiebetür rechts verglast fixes Fenster (3)	4	PLDCVF	○	○	100,00	134,00
Haltegriffe innen Schiebetür	0,5	PGENAR			50,00	67,00
12 Volt Steckdose im Laderaum	0	PRIACC	○	○	20,00	26,80
Trennwand voll verblecht (Entfall des Fensters) (nicht bei Kofferaufbau)	-1,5	CLCTOL	○	-	-	-
Trennwand mit vergittertem Fenster (nicht bei Kofferaufbau)	0	CLVITG	○	-	150,00	201,00
Trennwand verkleidet mit Stoffbezug (verbesserte Schall- und Wärmedämmung)	2,5	HABCLI	○	-	100,00	134,00
Dachhimmel in der 2. Sitzreihe bis zur Trennwand	2	HABPVI	-	○	250,00	335,00
3D - Dachspoiler - nur für Kofferaufbau	nV	DEFLVI	-	-	600,00	804,00
Laderaumbeleuchtung in LED statt Glühbirnen	0,5	PRECLI	○	○	150,00	201,00

	KASTENWAGEN UND DOPPELKABINE
Polsterung	
●	"Stoffpolsterung KALEIDO optional: KOMPO"
Innenharmonie	
●	Interieurfarbe CARBON
Uni-Lackierung	
Arktis-Weiß / QNG	●
Matt-Lackierung	
Urban-Grau / KPW	○
Trinidad-Blau / RNQ	○
Metallic-Lackierung	
Perlmutter-Schwarz / 676	○
Star-Grau / KNH	○
Stahl-Blau / J47	○

1) Angaben circa, versionsabhängig und ohne Gewähr, rechtlich nicht bindend, nur zu Vergleichszwecken!

2) Die Bruttopreise sind beispielhaft mit einer NoVA von 12% gerechnet und beziehen sich nicht auf eine spezielle Version oder Motorisierung. Die Bruttopreise können je nach Version und Motorisierung variieren.

3) Achtung: Fahrzeug verliert Vorsteuerabzugsfähigkeit, außer DOKA

● Serie / ○ Option / - nicht Verfügbar

Abmessungen

Kastenwagen Einzelkabine/Frontantrieb/Einfachbereifung

Abmessungen (mm)	L1H1	L1H2	L2H2	L2H3	L3H2	L3H3
Ladevolumen (m ³)	8	9	10,8	12,3	13	14,8
Radstand	3182		3682		4332	
Gesamtlänge	5075		5575		6225	
Überhang vorne	869					
Überhang hinten	1024					
Vordere Spurweite	1750					
Hintere Spurweite	1730					
Gesamtbreite/ mit Aussenrückspiegel	2070/2470					
Höhe bei Leergewicht	2290 - 2307	2481 - 2500	2481 - 2500		2475 - 2488	2731 - 2744
Bodenfreiheit mit Ladung	182 - 196	182 - 196	174 - 185		172 - 181	169 - 179
Breite zu den Türwänden vorne	1749					
Dachhöhe vorne bei 14°	1017					
Dachhöhe innen	1700	1894				2144
Obere Eingangsbreite der Hecktüren	1577					
Untere Eingangsbreite der Hecktüren	1580					
Mass zwischen den Radhäusern	1380					
Maximale Innenbreite	1765					
Eingangsbreite der Schiebetür	1050			1270		
Öffnungshöhe hinten	1627	1820				
Ladelänge (am Boden)	2583		3083		3733	
Ladelänge (1 m vom Boden)	2530		3030		3680	
Eingangshöhe der Seitentür	1581	1780				
Länge der Dachgalerie	2547		3065		3715	

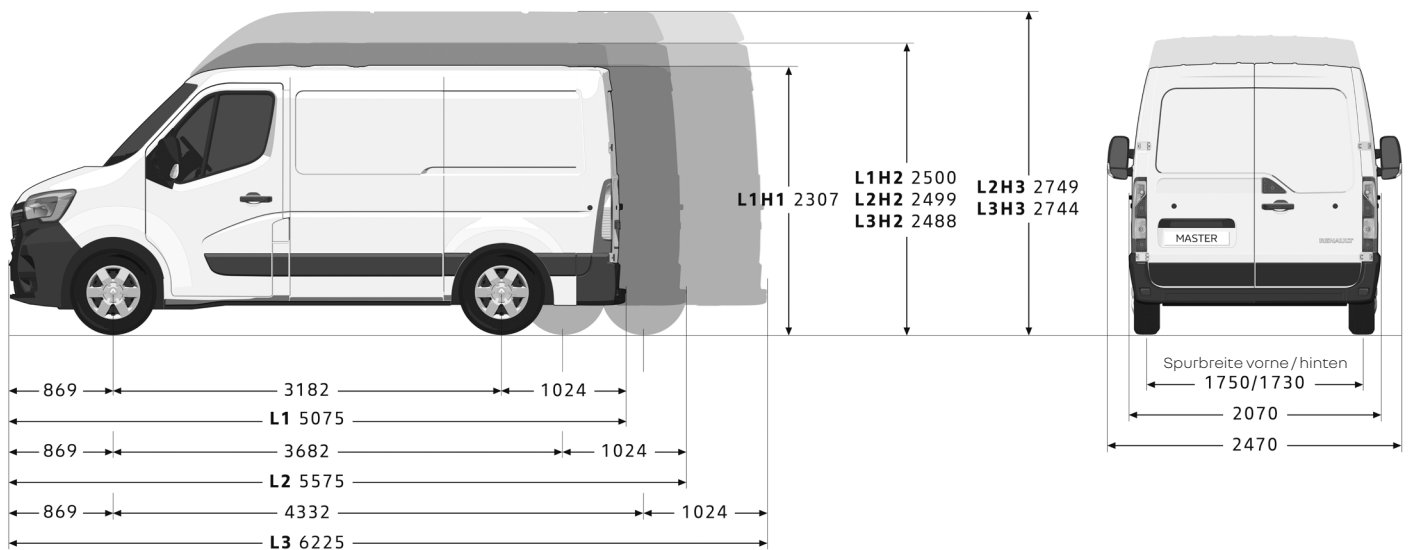

Abmessungen

Kastenwagen
Doppelkabine/Frontantrieb/Einfachbereifung

Abmessungen (mm)	L2H2	L3H2
Ladevolumen (m ³)	6,9	8,8
Radstand	3682	4332
Gesamtlänge	5575	6225
Überhang vorne		896
Überhang hinten		1024
Vordere Spurweite		1750
Hintere Spurweite		1730
Gesamtbreite/ mit Aussenrückspiegel		2070/2470
Höhe bei Leergewicht	2482 - 2502	2475 - 2488
Bodenfreiheit mit Ladung		172 - 182
Breite zu den Türwänden vorne		1749
Dachhöhe vorne bei 14°		1017
Dachhöhe innen		1894
Obere Eingangsbreite der Hecktüren		1577
Untere Eingangsbreite der Hecktüren		1580
Mass zwischen den Radhäusern		1380
Maximale Innenbreite		1765
Eingangsbreite der Schiebetür		1270
Öffnungshöhe hinten		1627
		1820
Ladelänge (am Boden)	2175	2825
Ladelänge (1 m vom Boden)	1990	2640
Eingangshöhe der Seitentür		1780
Länge der Dachgalerie	3065	3715

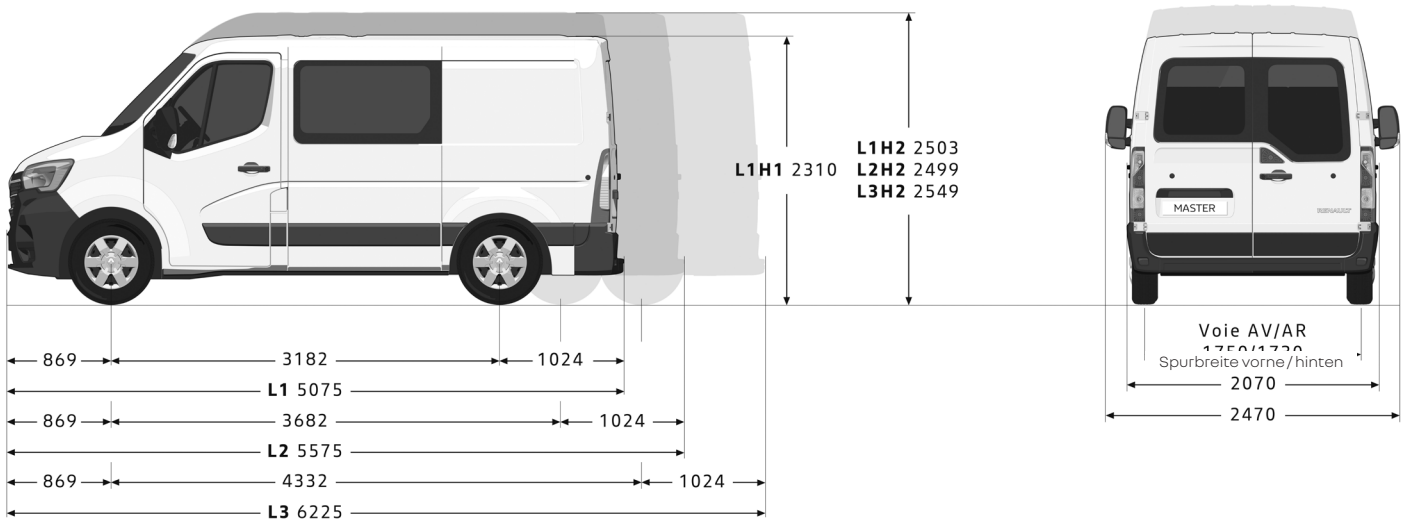

Abmessungen

Kastenwagen Einzelkabine/Heckantrieb Einzel- und Zwillingsbereifung

Abmessungen (mm)	L3H2		L3H3		L4H2		L4H3	
	Einzelbereifung	Zwillingsbereifung	Einzelbereifung	Zwillingsbereifung	Einzelbereifung	Zwillingsbereifung	Einzelbereifung	Zwillingsbereifung
Ladevolumen (m3)	12,4		14,2		14,9		17	
Radstand	3682				4332			
Gesamtlänge	6225				6875			
Überhang vorne	869				869			
Überhang hinten	1674				1674			
Vordere Spurweite	1750							
Hintere Spurweite	1730	1612	1730	1612	1730	1612	1730	1612
Gesamtbreite/mit Aussenrückspiegel	2070/2470							
Höhe bei Leergewicht	2507 - 2527	2533 - 2549	2764 - 2786	2797 - 2815	2507 - 2527	2541 - 2557	2764 - 2786	2792 - 2808
Bodenfreiheit mit Ladung	197 - 208	181 - 191	197 - 208	181 - 191	197 - 208	167 - 178	197 - 208	167 - 178
Breite zu den Türwänden vorne	1749							
Dachhöhe vorne bei 14°	1017							
Dachhöhe innen	1798	2048		1798	1798	2048	2048	
Obere Eingangsbreite der Hecktüren	1577							
Untere Eingangsbreite der Hecktüren	1580							
Mass zwischen den Radhäusern	1380	1080	1380	1080	1380	1080	1380	1080
Maximale Innenbreite	1765							
Eingangsbreite der Schiebetür	1270							
Öffnungshöhe hinten	1820							
Ladelänge (am Boden)	3733				4383			
Ladelänge (1 m vom Boden)	3680				4330			
Eingangshöhe der Seitentür	1684							
Länge der Dachgalerie	3715			4365				

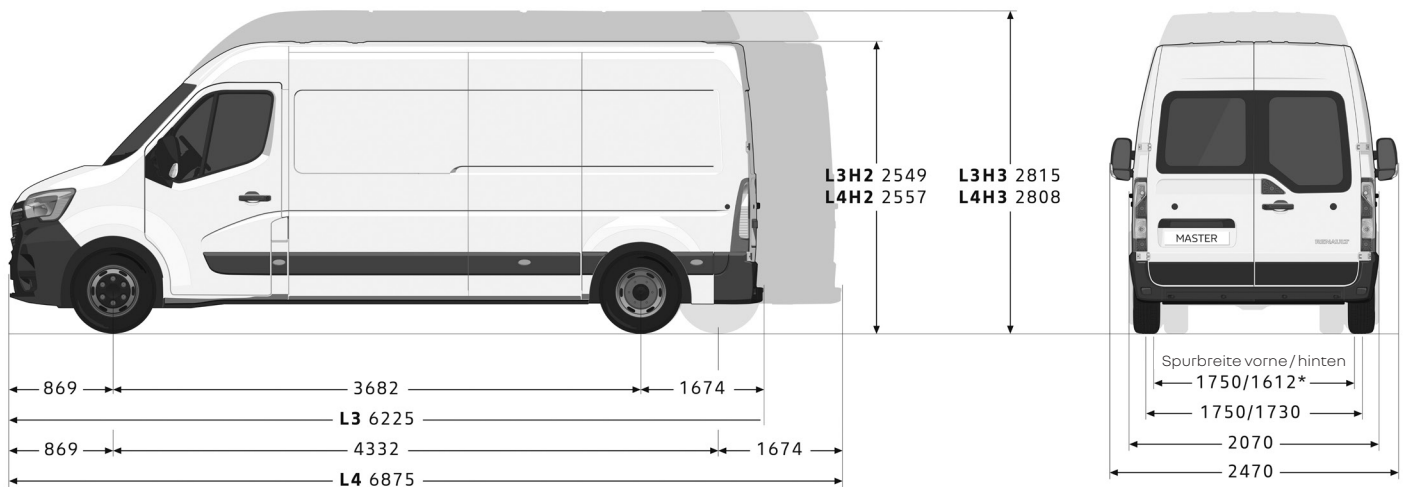

Gewichte

Kastenwagen – Frontantrieb EURO6	L1H1 2.8t	L1H1 3.3t	L1H1 3.5t	L1H2 3.3t	L1H2 3.5t
Motorisierung	Twin-Turbo dCi 110	Twin-Turbo dCi 110	Twin-Turbo dCi 110, 135,150, 180&180QS	Twin-Turbo dCi 110, 135	Twin-Turbo dCi 135, 180&180QS
Gewichte (kg)					
Leergewicht fahrbereit ¹⁾	dCi 110: 2037	dCi 110: 2042	dCi 110: 2050 dCi 135: 2050 dCi 150: 2055 dCi 180: 2050	dCi 110: 2061 dCi 135: 2055	dCi 110: 2068 dCi 135: 2068 dCi 150: 2073 dCi 180: 2068
Durchschnittliche Nutzlast ¹⁾	763	1258	1450	1245	1432
Max. zulässiges Gesamtgewicht	2800	3300	3500	3300	3500

Kastenwagen – Frontantrieb EURO6	L2H2 3.3t	L2H2 3.5t	L2H3 3.5t	L3H2 3.5t	L3H3 3.5t
Motorisierung	Twin-Turbo dCi 110, 135	Twin-Turbo dCi 135, 180&180QS	Twin-Turbo dCi 135	Twin-Turbo dCi 135, 180&180QS	Twin-Turbo dCi 135, 180 &180QS
Gewichte (kg)					
Leergewicht fahrbereit ¹⁾	dCi 110: 2118 dCi 135: 2118	dCi 110: 2118 dCi 135: 2118 dCi 150: 2123 dCi 180: 2118 180 QS:	dCi 135: 2143	dCi 135: 2207 dCi 150: 2212 dCi 180: 2210 180 QS: 2217	dCi 135: 2216 dCi 150: 2221 dCi 180: 2217 180 QS: 2224
Durchschnittliche Nutzlast ¹⁾	1182	1382	1357	1293	1284
Max. zulässiges Gesamtgewicht	3300	3500	3500	3500	3500

Kastenwagen – Heckantrieb Einfachbereifung EUROVI	L3H2 3.5t	L3H3 3.5t	L4H2 3.5t	L4H3 3.5t
Motorisierung	EnergyTwin-Turbo dCi 145 & 165	EnergyTwin-Turbo dCi 165	EnergyTwin-Turbo dCi 165	EnergyTwin-Turbo dCi 165
Gewichte (kg)				
Leergewicht fahrbereit ¹⁾	dCi 145: 2395 dCi 165: 2395	dCi 165: 2413	dCi 165: 2479	dCi 165: 2495
Durchschnittliche Nutzlast ¹⁾	1105	1087	1021	1005
Max. zulässiges Gesamtgewicht	3500	3500	3500	3500

Kastenwagen – Heckantrieb Zwillingsbereifung EUROVI	L3H2 3.5t	L3H3 3.5t	L4H2 3.5t	L4H3 3.5t
Motorisierung	Energy Twin-Turbo dCi 165	Energy Twin-Turbo dCi 165	Energy Twin-Turbo dCi 165	Energy Twin-Turbo dCi 165
Gewichte (kg)				
Leergewicht fahrbereit ¹⁾	2506	2546	2548	2614
Durchschnittliche Nutzlast ¹⁾	994	954	952	886
Max. zulässiges Gesamtgewicht	3500	3500	3500	3500

Kastenwagen – Heckantrieb Zwillingsbereifung EUROVI	L3H2 4.5t	L3H3 4.5t	L4H2 4.5t	L4H3 4.5t
Motorisierung	Energy Twin-Turbo dCi 165	Energy Twin-Turbo dCi 165	Energy Twin-Turbo dCi 165	Energy Twin-Turbo dCi 165
Gewichte (kg)				
Leergewicht fahrbereit ¹⁾	2506	2529	2548	2614
Durchschnittliche Nutzlast ¹⁾	1994	1971	1952	1886
Max. zulässiges Gesamtgewicht	4500	4500	4500	4500

1) Mittelwert gemäss Typengenehmigung (inkl. Fahrer 75 kg und 90% Treibstofffüllung) 2) für Fahrzeuge ohne zusätzliche Ausstattung 3) unter Einhaltung des Gesamtzuggewichts

Gewichte

Doppelkabine – Frontantrieb EURO6	L2H2 3.5 t	L3H2 3.5 t
Motorisierung	Twin-Turbo dCi 110, 135, 150, 180&180QS	Twin-Turbo dCi 135, 150, 180&180QS
Gewichte (kg)		
Leergewicht fahrbereit ¹⁾	dCi110: 2266 dCi135: 2264 dCi150: 2269 dCi 180: 2269 180 QS: 2276	dCi135: 2357 dCi150: 2359 dCi 180: 2362 180 QS: 2368
Durchschnittliche Nutzlast ¹⁾	1236	1143
Max. zulässiges Gesamtgewicht	3500	3500

Technische Daten

Euro6D-Full &6E	Twin-Turbo dCi 110	Twin-Turbo dCi 135	Energy Twin-Turbo dCi 150	Twin-Turbo dCi 180	Energy Twin-Turbo dCi 180 Quickshift
Motor					
Hubraum (cm³)	2 298				
Anzahl Zylinder/Ventile	4/16				
Maximale Leistung kW (PS) bei U/ min.	81 (110)/3500	99 (135)/3500	110 (150)/3500	132 (180)/3500	132 (180)/3500
Maximales Drehmoment (Nm) bei U/ min.	330/1500	360/1500	385/1500	400/1500	400/1500
Einspritzung	Common Rail + Twin-Turbo				
Treibstoff	Diesel				
Abgasnorm/ Katalysator/ Partikelfilter	Euro6 D-Full/6E/□				
Wartungsintervalle (km/ Jahre)	40 000/2				
Getriebe					
Gänge	Manuell	Manuell	Manuell	Manuell	Quickshift
Anzahl Gänge			6		
Stop & Start/ Energy Smart Management	-	-	□	-	□
Verbrauchswerte WLTP (in l/100 km und g/km)*					
CO² (g/km)	236-221	244-229	242-224	261-252	259-234
kombiniert l/100 km	9,0-8,4	10,0-8,7	9,7-8,6	9,8-8,9	9,7-8,9
Bremsanlage					
ABS mit AFU und EBV/ ESC adaptiv mit ASR	□				
Vorne: Scheiben belüftet Ø/ Einfachbereifung (mm)	302 (28)				
Hinten: Scheiben Ø/ Einfachbereifung (mm)	305 (12)				
Vorne: Scheiben belüftet Ø/ Einfachbereifung (mm)	302 (28)				
Hinten: Scheiben Ø/ Zwillingsbereifung (mm)	305 (18)				
Füllmengen					
Treibstofftank (l)	80				
Adbluetank (l)	22				
Bereifung					
Dimensionen Pneus/ Reifen	Frontantrieb: 225/65 R16		Heckantrieb: 235/65 R16		Zwillingsb.: 195/75 R16
Fahrwerk					
Vorne	Pseudo McPherson				
Hinten	Mono-lame/ Zwillingsbereifung: Bi-lame				
Lenkung					
Wendekreis zwischen Troittoirs (m)	L1: 12,5 L2: 14,1 L3: 16,2				
Anzahl Lenkradumdrehungen	3,76				
Lasten (in kg)					
Anhängelast gebremst/ ungebremst	2500 (3000 bei Zwillingsbereifung)/ 750				
Dachlast	200 (Kofferaufbau: 100)				
Maximal zulässiges Gesamtgewicht VA	1850				
Maximal zulässiges Gesamtgewicht HA	L1H12,8t: 1650/ L1H23,3t: 1900/ übrige Frontrieb: 2100/ Heckantrieb: 2300/ Zwillingsb.: 2800/ 4,5t: 3200				
Gesamtzuggewicht	2,8t : 5300/ 3,3t: 5800/ 3,5t: 6000/ Zwillingsb.: 6500/ 4,5t: 7500				

□ Serie

Der Verbrauch von Kraftstoff und AdBlue kann unter Realbedingungen durch die Fahrzeugausstattung und Nutzlast sowie dem Fahrzeuggebrauch und Fahrstil, von den angegebenen Werten abweichen.
*Die angegebenen Werte wurden nach den vorgeschriebenen Messverfahren (EU) 2017/1153 in der jeweils geltenden Fassung und ohne Fahrzeug-Zusatzausstattung ermittelt. Die Werte beziehen sich auf ein Fahrzeug in Basisausstattung und können sich durch Sonderausstattungen erhöhen. Sie beziehen sich daher weder auf ein einzelnes konkretes Fahrzeug noch sind sie Bestandteil eines Angebots, sondern dienen allein Vergleichszwecken. Zur Bemessung von fahrzeugbezogenen Steuern und Abgaben ist der für das jeweilige Fahrzeug konkret ermittelte Wert heranzuziehen.

Technische Daten

EuroVle	Energy Twin-Turbo dCi 145	Energy Twin-Turbo dCi 165
Motor		
Hubraum (cm ³)	2 298	
Anzahl Zylinder / Ventile	4 / 16	
Maximale Leistung kW (PS) bei U / min.	107 (145) / 3 500	120 (165) / 3 500
Maximales Drehmoment (Nm) bei U / min.	380 / 1 500	380 / 1 500
Einspritzung	Common Rail + Twin-Turbo	
Treibstoff	Diesel	
Abgasnorm / Katalysator / Partikelfilter	EuroVle / ¹ / ₁	
Wartungsintervalle (km / Jahre)	40 000 / 2	
Getriebe		
Gänge	Manuell	
Anzahl Gänge	6	
Stop & Start / Energy Smart Management	□	
Verbrauchswerte WLTP (in l/100 km und g/km)*		
CO ² (g/km)	259–340	262–242
kombiniert l/100 km	9,2–13,0	9,2–13,1
Bremsanlage		
ABS mit AFU und EBV / ESC adaptiv mit ASR	□	
Vorne: Scheiben belüftet Ø / Einfachbereifung (mm)	302 (28)	
Hinten: Scheiben Ø / Einfachbereifung (mm)	305 (12)	
Vorne: Scheiben belüftet Ø / Einfachbereifung (mm)	302 (28)	
Hinten: Scheiben Ø / Zwillingsbereifung (mm)	305 (18)	
Füllmengen		
Treibstofftank (l)	80	
Adbluetank (l)	22	
Bereifung		
Dimensionen Pneus / Reifen	Frontantrieb: 225/65 R16	Heckantrieb: 235/65 R16 Zwillingsb.: 195/75 R16
Fahrwerk		
Vorne	Pseudo McPherson	
Hinten	Mono-lame / Zwillingsbereifung: Bi-lame	
Lenkung		
Wendekreis zwischen Troittoirs (m)	L1: 12,5 L2: 14,1 L3: 16,2	
Anzahl Lenkradumdrehungen	3,76	
Lasten (in kg)		
Anhängelast gebremst / ungebremst	2500 (3000 bei Zwillingsbereifung) / 750	
Dachlast	200 (Kofferaufbau: 100)	
Maximal zulässiges Gesamtgewicht VA	1850	
Maximal zulässiges Gesamtgewicht HA	LH1 2,8t: 1650 / LH2 3,3t: 1900 / übrige Frontrieb: 2100 / Heckantrieb: 2300 / Zwillingsb.: 2800 / 4,5t: 3200	
Gesamtzuggewicht	2,8t : 5300 / 3,3t: 5800 / 3,5t: 6000 / Zwillingsb.: 6500 / 4,5t: 7500	

□ Serie

Der Verbrauch von Kraftstoff und AdBlue kann unter Realbedingungen durch die Fahrzeugausstattung und Nutzlast sowie dem Fahrzeuggebrauch und Fahrstil, von den angegebenen Werten abweichen.
*Die angegebenen Werte wurden nach den vorgeschriebenen Messverfahren (EU) 2017/1153 in der jeweils geltenden Fassung und ohne Fahrzeug-Zusatzausstattung ermittelt. Die Werte beziehen sich auf ein Fahrzeug in Basisausstattung und können sich durch Sonderausstattungen erhöhen. Sie beziehen sich daher weder auf ein einzelnes konkretes Fahrzeug noch sind sie Bestandteil eines Angebots, sondern dienen allein Vergleichszwecken. Zur Bemessung von fahrzeugbezogenen Steuern und Abgaben ist der für das jeweilige Fahrzeug konkret ermittelte Wert heranzuziehen.

RENAULT Garantie

Beim Kauf eines Renault Master erhalten Sie folgende Garantieleistungen: · 4 Jahre Garantie davon in den ersten beiden Jahren ohne Kilometerbeschränkung (im Jahr 3-4 Verlängerung durch Renault GMP+ Garantie * bis maximal 150.000 km) · 3 Jahre Lackgarantie · 6 Jahre Garantie gegen Durchrostung

RENAULT Plus Garantie „Upgrade“

Nach Ablauf der Garantie können Sie auf Wunsch weiterhin unter Garantie fahren. Dafür steht Ihnen die Renault Plus Garantie zur Verfügung. Verschiedene Varianten hinsichtlich Kilometerleistung und Laufzeit können modellabhängig angefragt werden. Sie haben bis zu 1 Jahr nach Erstzulassung Ihres Fahrzeugs Zeit, sich für diese Option zu entscheiden. Ihr Renault Partner wird Sie dazu gerne beraten und Ihnen ein entsprechendes Angebot vorlegen.

RENAULT Assistance

Pannenservice für die Dauer der Garantie, gemäß Garantierichtlinien. Rund um die Uhr, 7 Tage pro Woche: Tel. 0800 203 123. Vom Ausland rufen Sie bitte +43 1 680 10 123.

RENAULT Unfallassistance

Telefonische Betreuung vor Ort im Falle eines Unfalls und Organisation der Pannenhilfe oder Abschleppung zur nächsten Renault Werkstatt. Die Unfallassistance gilt nur in Österreich. Rund um die Uhr, 7 Tage pro Woche: Tel. 0800 203 123.

RENAULT lebenslange Mobilitätsgarantie

Sie gilt für alle Renault Fahrzeuge bis zu 3,5t im ersten Jahr nach Erstzulassung und verlängert sich durch die Wartung bei einem autorisierten Renault Partner. Alle Leistungen dieser Mobilitätsgarantie gelten für immobilisierende Pannen im In- und Ausland analog dem Deckungsumfang der Mobilitätsgarantie Plus auch für selbstverschuldete Pannen. Rund um die Uhr, 7 Tage pro Woche: Tel. 0800 203 123. Vom Ausland rufen Sie bitte +43 1 680 10 123.

RENAULT Financial Services

Durch die flexible Gestaltung der Eigenmittel, der Laufzeit sowie bei Leasing der jährlichen Km-Leistung entscheiden Sie über die Höhe Ihrer Kredit bzw. Leasingrate. Wir garantieren Ihnen fixe Zinsen für die gesamte Laufzeit, transparente Kosten und bei Leasing die Rücknahme Ihres Fahrzeuges. Renault Financial Services bietet auch für Geschäftskunden ein umfassendes Leistungsangebot mit maßgeschneiderten Lösungen, egal ob Sie Ihre Firmenwagen leasen oder kaufen wollen. Weiters kann unser Komplettpaket, bestehend aus Finanzierung, Versicherungen und Services, Ihren individuellen Bedürfnissen angepasst werden.

RENAULT Versicherungen von Renault Financial Services

Als Ihr vertrauensvoller und kompetenter Partner in Sachen Versicherungen bietet Ihnen Renault Financial Services Produkte, welche an Ihre persönlichen Bedürfnisse angepasst sind. Wir bieten eine Vielzahl an Leistungen, die Ihnen im Schadensfall schnell und unkompliziert weiterhelfen. Unser umfangreiches Versicherungsprogramm besteht aus Haftpflicht- und Kaskoversicherung, Insassen-, Restschuld- sowie GAP-Versicherung. Ihr Renault Partner berät Sie gerne.

*Der Deckungsumfang der Verlängerungsgarantie für ihr Fahrzeug ist auf der Renault Homepage www.renault.at unter Service & Zubehör -> Garantie-und-Garantieverlängerung <https://www.renault.at/garantie-und-garantieverlaengerung.html>

Ihr Händler

Preise, Optionen, Ausstattungen und technische Daten beziehen sich auf Fahrzeugbestellungen ab dem auf der Vorderseite angegebenen Stand. Änderungen vorbehalten.
Unverbindliche, empfohlene, nicht kartellierte Verkaufspreise inklusive Transportkosten.

Vorbehaltlich Satz- und Druckfehler. Renault Österreich GmbH, 1101 Wien, Laaer Berg-Strasse 64, Tel. 01/680 10-0.

www.renault.at