



RENAULT TWINGO E-TECH ELECTRIC

Preisliste

Datenstand 27.02.2026



Preise

unverbindlich empfohlener Verkaufspreis
in € zzgl. € 350,- netto Auslieferungspauschale

	Antriebsart	Ladegerät (kW)	Bestellcode	Nettopreis Basisausstattung	NoVA-Satz	Bruttopreis Basisausstattung
Evolution						
80 PS urban range	Elektro	AC11 / DC50	E2 N1 B	16.658,33	0%	19.990,00
Techno						
80 PS urban range	Elektro	AC11 / DC50	E3 N1 B	17.991,67	0%	21.590,00

Ausstattung

Evolution

• 3 Jahre Garantie*

AUDIO, NAVI & KOMMUNIKATION

- 7" Instrumentencluster
- OpenR link Infotainment 10,1" Touchscreen
- Kabellose Smartphone Integration (Android Auto & Apple Carplay)

DESIGN

- 16" Stahlfelgen "Domino"
- Heckscheibe getönt
- Außenspiegel in Schwarz

FAHREN & TECHNIK

- Indirektes Reifendruckkontrollsystem
- Elektronische Parkbremse
- Elektronisches Stabilitätsprogramm (ESP) mit Berganfahrhilfe
- Verkehrszeichenerkennung mit Geschwindigkeitswarner
- Einparkhilfe hinten
- Tempomat mit Geschwindigkeitsbegrenzer
- Ladekabel 11 kW AC 3-phasig

FARBEN & POLSTERUNGEN

- Schwarzer Textilbezug mit weißen Mikropixeln und hellgrauen Ziernähten
- Geprägter Dachhimmel mit Twingo-Alphabet

KOMFORT & INNENAUSSTATTUNG

- Dekoreinlage Armaturenbrett in Weiß
- Dekoreinlage Türen vorne in Wagenfarbe

- Heckscheibe beheizbar
- Klimaanlage manuell
- Höhenverstellbarer Fahrersitz
- Außenspiegel elektr. einstell- und beheizbar
- Manuell verschieb- und umklappbare Rückbank (1/2 zu 1/2)

LICHT & SICHT

- LED-Tagfahrlicht
- Voll-LED Scheinwerfer Pure Vision

SICHERHEIT

- E-Call Notrufsystem
- ABS mit Bremsassistent
- Reifenreparaturset
- Gurtwarner vorne & hinten
- Abstandswarner vorne
- Aktiver Spurhalteassistent mit Notfallwarner
- Aktives Notbremsassistentensystem
- Seitenairbags sowie Fensterairbags vorne
- Fahrer- und Beifahrerairbag mit manueller Deaktivierung des Beifahrerairbags
- ISOFIX-i-Size-Kindersitzbefestigung hinten
- Aufmerksamkeits- und Müdigkeitswarner
- Fußgängerwarnton

Techno (Ausstattung zusätzlich / abweichend zu Evolution)

AUDIO, NAVI & KOMMUNIKATION

- OpenR link Infotainment 10,1" Touchscreen mit Google Navi+Services & Arkamys Sound
- Virtueller Assistent Reno

DESIGN

- 16" Stahlfelgen "Diabolo"
- Haifischantenne
- Seitenfenster hinten und Heckscheibe getönt
- Lenkrad Kunstleder

FAHREN & TECHNIK

- Regen- und Lichteinschaltensensor
- Adaptiver Tempomat
- Digitale Rückfahrkamera
- 4-stufige Rekuperationsstärke über Schaltwippen einstellbar, mit One-Pedal-Funktion

FARBEN & POLSTERUNGEN

- Gesprenkelte Polsterung mit Farbverlauf von Grau zu Schwarz und schwarz-weißer Paspelierung

KOMFORT & INNENAUSSTATTUNG

- Funkschlüssel mit Handsfree Funktion
- Beifahrersitz flach umklappbar
- Klimaautomatik
- Manuell verschieb- und umklappbare Rückbank (1/2 zu 1/2)
- Innenspiegel manuell abblendend
- Außenspiegel elektr. einstell-, beheiz- und anklappbar

LICHT & SICHT

- Fernlichtassistent

*davon 2 Jahre Herstellergarantie und ein Jahr Verlängerung durch die Renault Plus Garantie bis maximal 60.000 km. Der Deckungsumfang der Verlängerungsgarantie für ihr Fahrzeug ist zu finden auf der Renault Homepage www.renault.at unter Service & Zubehör à Garantie-und-Garantieerlängerung.

Farben / Polsterungen

unverbindlich empfohlener
Verkaufspreis in €

	Evolution	Techno
Polsterung		
●	Schwarzer Textilbezug mit weißen Mikropixeln / hellgrauen Ziernähten (CLS00)	Gesprenkelte Polsterung mit Farbverlauf von Grau zu Schwarz / schwarz-weiße Paspelierung (CLS02)
Innenharmonie		
●	Geprägter Dachhimmel mit Twingo-Alphabet (HAR00)	Geprägter Dachhimmel mit Twingo-Alphabet (HAR02)
Uni-Lackierung		
Gletscher-Weiß / 369	●	●
Metallic-Lackierung		
Black-Pearl / GNE	○	○
Mango-Gelb / EQD	○	○
Sondermetallic-Lackierung		
Schiefer-Grau / KQG	○	○
Absolut-Grün / DQP	○	○
Absolut-Rot / NPU	○	○

Optionen

unverbindlich empfohlener
Verkaufspreis in €

	Bestellcode	Evolution	Techno	Nettopreis	Bruttopreis inkl. USt
DESIGN					
18" Leichtmetallfelgen "Mikado"	RIM02	○	-	600,00	720,00
18" Leichtmetallfelgen "Reverso"	RIM04	-	○	600,00	720,00
Uni-Lackierung Gletscher-Weiß	369	●	●	0,00	0,00
Metallic-Lackierung Black-Pearl	GNE	○	○	550,00	660,00
Metallic-Lackierung Mango-Gelb	EQD	○	○	550,00	660,00
Sondermetallic-Lackierung Schiefer-Grau	KQG	○	○	750,00	900,00
Sondermetallic-Lackierung Absolut-Grün	DQP	○	○	750,00	900,00
Sondermetallic-Lackierung Absolut-Rot	NPU	○	○	750,00	900,00
FAHREN & TECHNIK					
Schuko Notladekabel schwarz	M2CA0	○	○	275,00	330,00
SICHERHEIT					
Safety & Parking Paket	PCV76	-	○	600,00	720,00
- Verkehrswarner bei Türöffnung					
- Toter Winkel Warner mit aktivem Lenkeingriff					
- Einparkhilfe hinten, vorne und seitlich mit Handsfree Parking					
- Querverkehrswarner					
KOMFORT & INNENAUSSTATTUNG					
Sitzheizung vorne	HTS02	-	○	200,00	240,00

Mobilze Charge Pass



Mobilze Charge Pass

Das größte Ladenetz Europas

Sichern Sie sich den Zugang zu über 1 Mio Ladestationen in 28 europäischen Ländern, darunter 5.361 IONITY-Ladestationen (Stand 22.09.2025) an Autobahnen, an denen Sie von Sondertarifen profitieren.

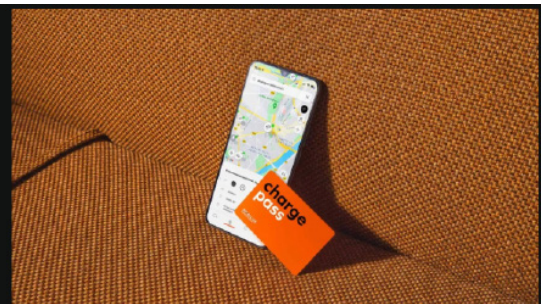

Human First - Fahrassistenzsysteme

Tempomat mit Geschwindigkeitsbegrenzer

Über die Bedienelemente am Lenkrad können Sie Ihre gewünschte Geschwindigkeit festlegen, welche vom Fahrzeug automatisch gehalten wird. Alternativ kann auch die maximale Geschwindigkeit festgelegt werden, welche vom Fahrer nicht versehentlich überschritten werden kann.

Adaptiver Tempomat

Das Fahrzeug hält selbstständig die Geschwindigkeit und ausreichend Sicherheitsabstand zu vorausfahrenden Fahrzeugen, bremst bei zu geringem Abstand ab und beschleunigt, wenn die Straße frei ist.

Sicherheitsabstandswarner

Der vordere Radarsensor berechnet einen sicheren Bremsweg und löst bei möglicher Kollision eine akustische und optische Warnung aus. Wenn der Fahrer nicht reagiert, greift der Notbremsassistent ein.

Berganfahrhilfe

Die Berganfahrhilfe unterstützt Sie dabei, nach dem Stillstand auf einer steilen Straße wieder komfortabel anzufahren. Das System wird aktiviert, wenn Sie sich auf einer Steigung von mehr als 3 % befinden und den Bremsdruck 2 Sekunden lang aufrechterhalten.

Human First - Einparkhilfen

Einparkhilfe hinten

Radarsensoren am Heck erleichtern Ihnen das Manövrieren, indem Sie mit akustischen und optischen Signalen auf Hindernisse hinweisen werden.

Einparkhilfe vorne

Radarsensoren an der Front erleichtern Ihnen das Manövrieren, indem Sie mit akustischen und optischen Signalen auf Hindernisse hingewiesen werden.

Einparkhilfe seitlich

Radarsensoren an den Seiten erleichtern Ihnen das Manövrieren, indem Sie mit akustischen und optischen Signalen auf Hindernisse hingewiesen werden.

Rückfahrkamera

Wenn Sie den Rückwärtsgang einlegen, sehen Sie auf dem Bildschirm eine Heckansicht. Grafische Leitlinien in der Heckansicht machen Ihre Manöver einfacher und sicherer.

Handsfree Parking

Der Handsfree Parking Assist begleitet Sie beim parallelen, schrägen und queren Einparken. Wenn Ihr Fahrzeug einen ausreichend großen Parkplatz erkannt hat, müssen Sie diesen lediglich bestätigen. Im Anschluss übernimmt das Fahrzeug selbstständig die Lenkung. Folgen Sie dafür einfach den Anweisungen am Bildschirm. Sie behalten dabei weiterhin die Kontrolle über das Gas- und Bremspedal.

Human First - Sicherheitssysteme

Spurhaltewarner

Mithilfe einer Kamera, die an der Windschutzscheibe hinter dem Rückspiegel angebracht ist, erkennt das System, wenn eine durchgehende oder unterbrochene Linie versehentlich überfahren wird, und warnt den Fahrer.

Spurhalteassistent

Das System wird bei 70 km/h aktiviert und lenkt Ihr Fahrzeug zurück in seine Spur, wenn Sie eine durchgezogene oder unterbrochene Linie überfahren, ohne den Blinker zu setzen.

Fahrspurnotkorrektur Front und Heck

Anhand von Vibrationen am Lenkrad warnt das System, wenn eine unterbrochene oder durchgezogene Linie überquert wird oder der Straßenrand zu nahe kommt (Mittelleitplanke, Mauer, Gehsteig, Böschung etc.). Das Fahrzeug korrigiert automatisch seinen Kurs, wenn die Wahrscheinlichkeit eines Zusammenstoßes besteht oder ein Abkommen von der Straße vorhergesagt wird.

Verkehrszeichenerkennung

Geschwindigkeitsbegrenzungen werden über die Kamera hinter der Windschutzscheibe erkannt und auf der Instrumententafel angezeigt.

Verkehrszeichenerkennung mit Geschwindigkeitswarner

Über das Armaturenbrett und Head-up-Display warnt das System Sie, wenn Sie die von der Kamera hinter der Windschutzscheibe erkannte Geschwindigkeitsbegrenzung überschreiten. In Kombination mit dem Active Driver Assist passt Ihr Fahrzeug die Geschwindigkeit auf Ihren Wunsch hin automatisch an.

Notbremsassistent

Mithilfe dieses Systems wird der Fahrer auf potenzielle Kollisionen mit anderen Fahrzeugen, Fußgängern, Radfahrern oder Motorradfahrern hingewiesen. Hierzu berechnet das System den Abstand zwischen Ihrem und dem vorausfahrenden Fahrzeug. Der Fahrer kann daraufhin bremsen, aber wenn das System weiterhin ein Kollisionsrisiko erkennt, wird die Bremskraft erhöht. Wenn der Fahrer nicht reagiert, betätigt das System die Bremsen automatisch.

Toter-Winkel-Warner

Das System, welches ab 15 km/h aktiv ist, warnt den Fahrer vor einer möglichen Kollision mit einem anderen Fahrzeug im toten Winkel des Fahrzeugs.

Aufmerksamkeits- und Müdigkeitswarner

Das System warnt den Fahrer, wenn es mangelnde Aufmerksamkeit oder Anzeichen von Ermüdung erkennt.

Querverkehrswarner

Erkennen die Rückfahr sensoren ein statisches oder bewegliches Hindernis, wird eine Warnung auf dem Armaturenbrett und (wenn verfügbar) auf dem Head-up-Display angezeigt. Wenn eine Kollision unvermeidbar wird, greift der Notbremsassistent im Rückwärtsgang ein.

Verkehrswarner bei Türöffnung

Im Stehen warnt Sie Ihr Fahrzeug, wenn ein anderes Fahrzeug sich nähert, während der Fahrer oder ein Fahrgast eine der Türen öffnet. Eine optische Warnung (im Rückspiegel) und eine akustische Warnung (über das Armaturenbrett) weisen Sie auf die Gefahr hin.

Fernlichtassistent

Mit Hilfe der Kamera hinter der Windschutzscheibe schaltet das Fahrzeug abhängig von Beleuchtung und Verkehr automatisch zwischen Fern- und Abblendlicht um.

Abmessungen

Abmessungen außen (mm)	mm
Radstand	2.493
Gesamtlänge	3.789
Überhang vorne	743
Überhang hinten	553
Spurbreite	1.498
Gesamtbreite mit Außenspiegeln / ohne Spiegel	1.953 / 1.720
Gesamthöhe unbeladen	1.491
Ladekantenhöhe unbeladen	746
Abmessungen innen (mm)	
Innenraumbreite vorne (Ellenbogen)	1.395
Innenraumbreite hinten (Ellenbogen)	1.370
Kniefreiheit hinten	160
Innenhöhe vorne	873
Innenhöhe hinten	825
Gepäckraumvolumen nach VDA-Norm (dm ³)	
Minimales Volumen - V208	175
Maximales Volumen inkl. herausnehmbaren Gepäckraumboden (V210-2 / ISO 3832)	305
Maximales Volumen mit runtergeklappten Sitzen (V214-1 / ISO 3832)	966
Volumen unter herausnehmbaren Gepäckraumboden (V209 / ISO 3832)	30
Gepäckraumvolumen (Liter)	
Volumen mit nach hinten geschobenen Rücksitzen	260
Volumen mit nach vorne geschobenen Rücksitzen	360
Maximales Volumen	1.010
Abmessungen Kofferraum (mm)	
Ladelänge hinter der zweiten Sitzreihe auf Kofferraumboden / mit umgeklappten Sitzen	454 / 624
Höhe Kofferraumöffnung	594
Maximale Einlassbreite Kofferraumöffnung oben / unten	919 / 800
Breite zwischen den Radkästen	989
Kofferraumhöhe	569

Dimensions (mm)

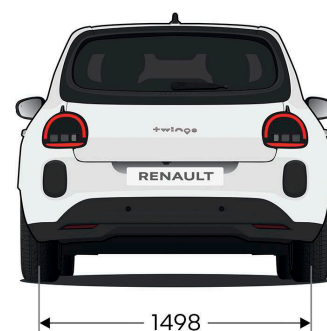
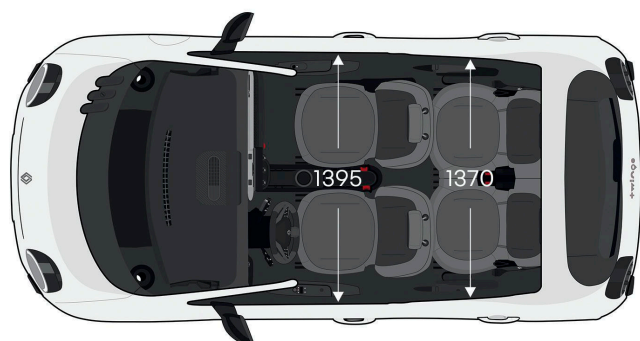
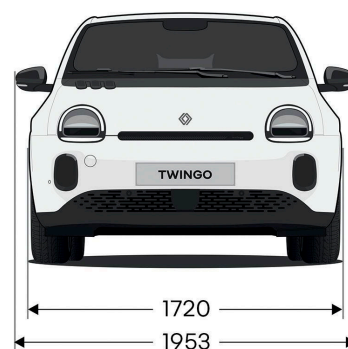
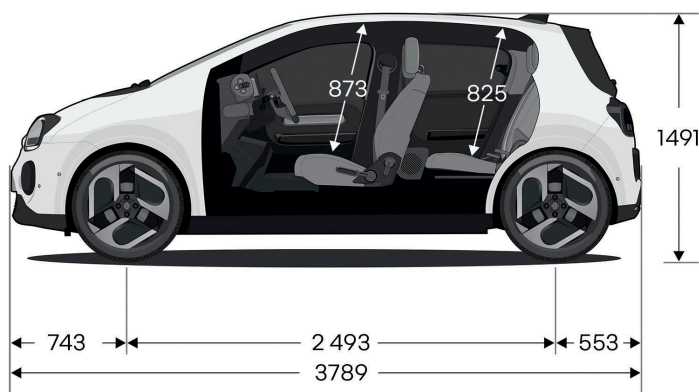

Technische Daten

	80 PS urban range LFP-Batterie, 27,5 kWh
Sitzplätze	4
Reichweite & Verbrauch	
Homologierte Reichweite (km) laut WLTP, gemischter Zyklus*	262
Homologierter Stromverbrauch (kWh/100 km) laut WLTP, gemischter Zyklus*	13,0
Motor	
Motor Typ	Permanentmagnet-Synchronmotor
kurzfristige Spitzenleistung kW (PS)	60 (82)
Dauerleistung kW (PS)	35 (48)
maximales Drehmoment	175 Nm
Batterie	
Verwendbare Speicherkapazität (kWh)	27,5
Technologie	LFP
Gesamtspannung (V)	300
Batteriegewicht (kg)	212
Ladezeiten	
Ladegerät	AC 11 + DC 50
Haushaltssteckdose 2,3 kW (einphasig 10A) (10-100%)	12h
Green-Up Steckdose / Wallbox 3,7 kW (einphasig 16A) (10-100%)	7h30
Ladestation 22 kW (dreiphasig 32 A) (10-100%)	2h35
CCS Schnellladung DC (10-80%)	0h30
Getriebe	
Getriebetyp	Reduktionsgetriebe
Ganganzahl	1
Fahrleistungen	
Höchstgeschwindigkeit (km/h)	130
0-100 km/h (s)	12,1
0-50 km/h (s)	3,9
80-120 km/h (s)	10,3
CwA-Wert (Cw-Wert x Stirnfläche in m ²)	0,66
Lenkung	
Servolenkung	elektrisch
Ø Wendekreis zw. Gehsteigen (m)	9,87
Anzahl der Lenkradumdrehungen von Anschlag zu Anschlag	2,61
Reifen- und Räderdimensionen	
	195/60 R16
	205/45 R18
Bremsen	
Innenbelüftete Scheibenbremsen vorne (Ø mm)	280
Innenbelüftete Scheibenbremsen hinten (Ø mm)	280
Gewichte (kg)	
Leergewicht / inkl. Fahrer 75kg	1.200 - 1.245 / 1.275 - 1.350
höchstzulässiges Gesamtgewicht	1.595
Minimale Achslast vorne / hinten	695 / 505
Maximale Anhängerlast gebremst / ungebremst	-
Maximale Dachlast	-

* WLTP (Worldwide Harmonized Light Vehicles Testing Procedure) ist eine Weiterentwicklung von NEFZ (Neuer Europäischer Fahrzyklus). Der Testzyklus ist dabei länger und realitätsnäher als jener des NEFZ, mit höheren Geschwindigkeiten, größeren Temperaturunterschieden und der Berücksichtigung verschiedener Fahrzeugausstattungen. Dies soll eine weitaus realistischere Wiedergabe des "Alltagsverbrauchs" eines Fahrzeuges ermöglichen.

** Daten ausständig

In der Realität wird die Reichweite von Elektrofahrzeugen durch folgende Faktoren beeinflusst, insbesondere:

- der gefahrenen Geschwindigkeit
- dem Fahrstil
- dem Streckenprofil
- der Verwendung der Heizung oder der Klimaanlage

RENAULT Garantie

Beim Kauf eines Renault Twingo E-Tech Electric erhalten Sie folgende Garantieleistungen: 3 Jahre Garantie inkl. elektrischen Antriebsstrang davon 2 Jahre Herstellergarantie und ein Jahr Verlängerung durch die Renault Plus Garantie bis maximal 60.000 km, 8 Jahre Garantie oder max. 160.000 km bzw. max. 70% Kapazität auf die Batterie, 3 Jahre Assistance im Garantiefall, 3 Jahre Lackgarantie, 12 Jahre Rostschutzgarantie.

RENAULT Plus Garantie „Upgrade“

Nach Ablauf der Garantie können Sie auf Wunsch weiterhin unter Garantie fahren. Dafür steht Ihnen die Renault Plus Garantie zur Verfügung. Verschiedene Varianten hinsichtlich Kilometerleistung und Laufzeit können modellabhängig angefragt werden. Sie haben bis zu 1 Jahr nach Erstzulassung Ihres Fahrzeugs Zeit, sich für diese Option zu entscheiden. Ihr Renault Partner wird Sie dazu gerne beraten und Ihnen ein entsprechendes Angebot vorlegen.

RENAULT Assistance

Pannenservice für die Dauer der Garantie, gemäß Garantierichtlinien. Rund um die Uhr, 7 Tage pro Woche: Tel. 0800 203 123. Vom Ausland rufen Sie bitte +43 1 680 10 123.

RENAULT Unfallassistance

Telefonische Betreuung vor Ort im Falle eines Unfalls und Organisation der Pannenhilfe oder Abschleppung zur nächsten Renault Werkstatt. Die Unfallassistance gilt nur in Österreich. Rund um die Uhr, 7 Tage pro Woche: Tel. 0800 203 123.

RENAULT lebenslange Mobilitätsgarantie

Sie gilt für alle Renault Fahrzeuge bis zu 3,5t im ersten Jahr nach Erstzulassung und verlängert sich durch die Wartung bei einem autorisierten Renault Partner. Alle Leistungen dieser Mobilitätsgarantie gelten für immobilisierende Pannen im In- und Ausland analog dem Deckungsumfang der Mobilitätsgarantie Plus auch für selbst verschuldete Pannen. Rund um die Uhr, 7 Tage pro Woche: Tel. 0800 203 123. Vom Ausland rufen Sie bitte +43 1 680 10 123.

MOBILIZE Financial Services

Durch die flexible Gestaltung der Eigenmittel, der Laufzeit sowie bei Leasing der jährlichen Km-Leistung entscheiden Sie über die Höhe Ihrer Kredit bzw. Leasingrate. Wir garantieren Ihnen fixe Zinsen für die gesamte Laufzeit, transparente Kosten und bei Leasing die Rücknahme Ihres Fahrzeuges nach Leasingende. Mobilize Financial Services bietet auch für Geschäftskunden ein umfassendes Leistungsangebot mit maßgeschneiderten Lösungen, egal ob Sie Ihre Firmenwagen leasen oder kaufen wollen. Weiters kann unser Komplettpaket, bestehend aus Finanzierung, Versicherungen und Services, Ihren individuellen Bedürfnissen angepasst werden.

MOBILIZE Versicherungen von Mobilize Financial Services

Als Ihr vertrauensvoller und kompetenter Partner in Sachen Versicherungen bietet Ihnen Mobilize Financial Services Produkte, welche an Ihre persönlichen Bedürfnisse angepasst sind. Wir bieten eine Vielzahl an Leistungen, die Ihnen im Schadensfall schnell und unkompliziert weiterhelfen. Unser umfangreiches Versicherungsprogramm besteht aus Haftpflicht- und Kaskoversicherung, Insassen-, Restschuld- sowie GAP-Versicherung. Ihr Renault Partner berät Sie gerne.

*Details zur Plus Garantie finden Sie unter: <https://www.renault.at/garantie-und-garantieverlaengerung.html>
Ausgenommen sind Fahrzeuge, die als Taxi, Mietwagen, Fahrschulfahrzeuge, Krankenwagen, im Rennsport oder zu ähnlich verschleißanfälligen Zwecken eingesetzt werden.

Ihr Händler